

SEEPEX.
ALL THINGS FLOW

厳しい用途向け
ポンプソリューション
製品群**T**
BTEXタイプ

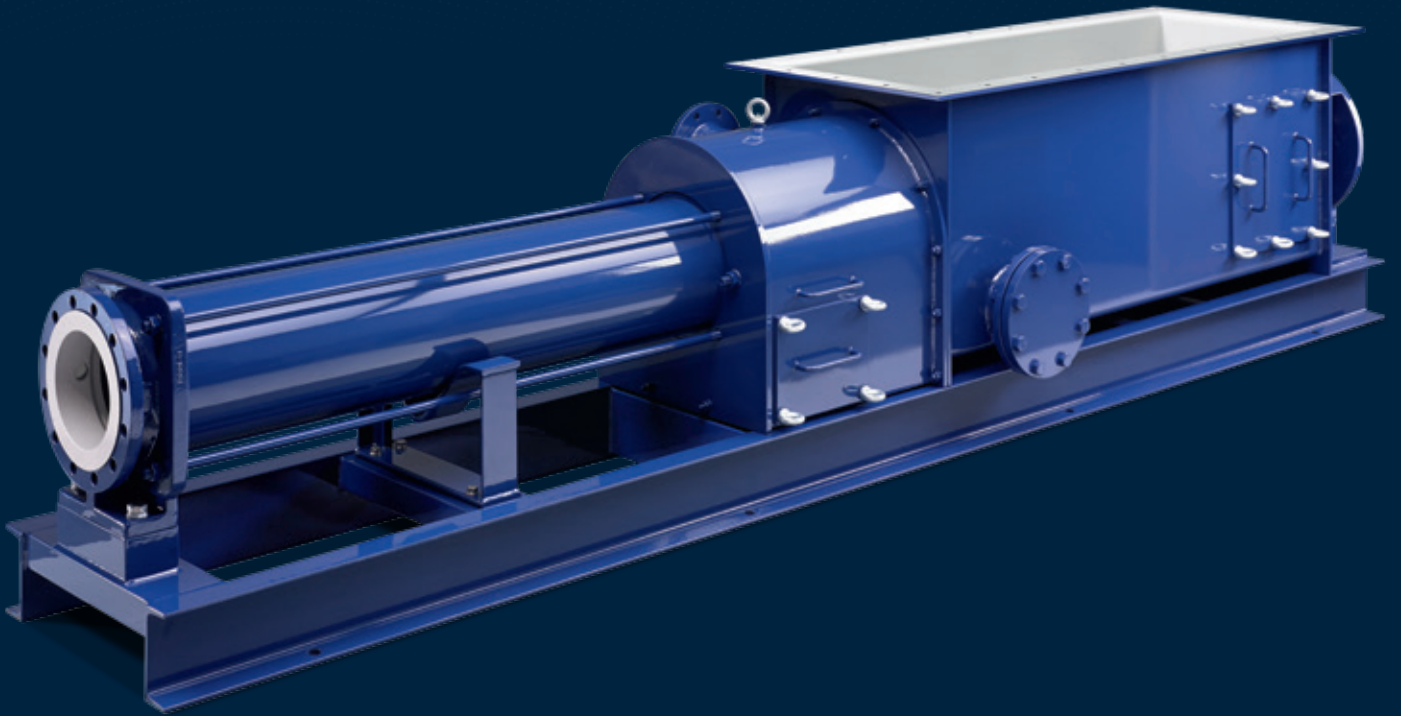

T - 開放型ホッパーポンプ BTEXタイプ

SEEPEX BTEXタイプの一軸ネジポンプは、頑丈なデザインと強化された部品を持ち、農業やバイオガス産業の極端な移送用途に使用されます。これらの用途では、移送された製品には、石、木片、金属部品のような固形物を含む可能性があります。移送プロセス中に、このような混合物はホッパー/圧縮ハウジングユニット内にて移送物から分離され、大型の点検口から簡単に取り出すことができます。

重要な特徴として、取り外し可能な圧縮ハウジングが搭載されており、これによってメンテナンス作業が格段に簡素化されます。用途に応じて、混合中にホッパー/圧縮ハウジング内の接続部に液体を供給することができます。

利用可能なオプションには、空運転防止熱センサー、圧力計、レベル制御などが含まれます。

フランジ接続部

液体を供給するためのフランジ

頑丈なジョイント保護 移送フライト付き

繊維状の異物の侵入及びそれによる損傷からジョイントを守ります。追加ブレードが最適な送り込みを保証します。

圧縮ハウジング

異物を除去するための固形物セパレーターとして機能し、簡単に取外せるので、メンテナンスが素早く、容易になります。

スクリーコンベア

特別ピッチと強固な移送フライトによる完全な混合と最適な送り込み用の高流量オーガースクリューです。

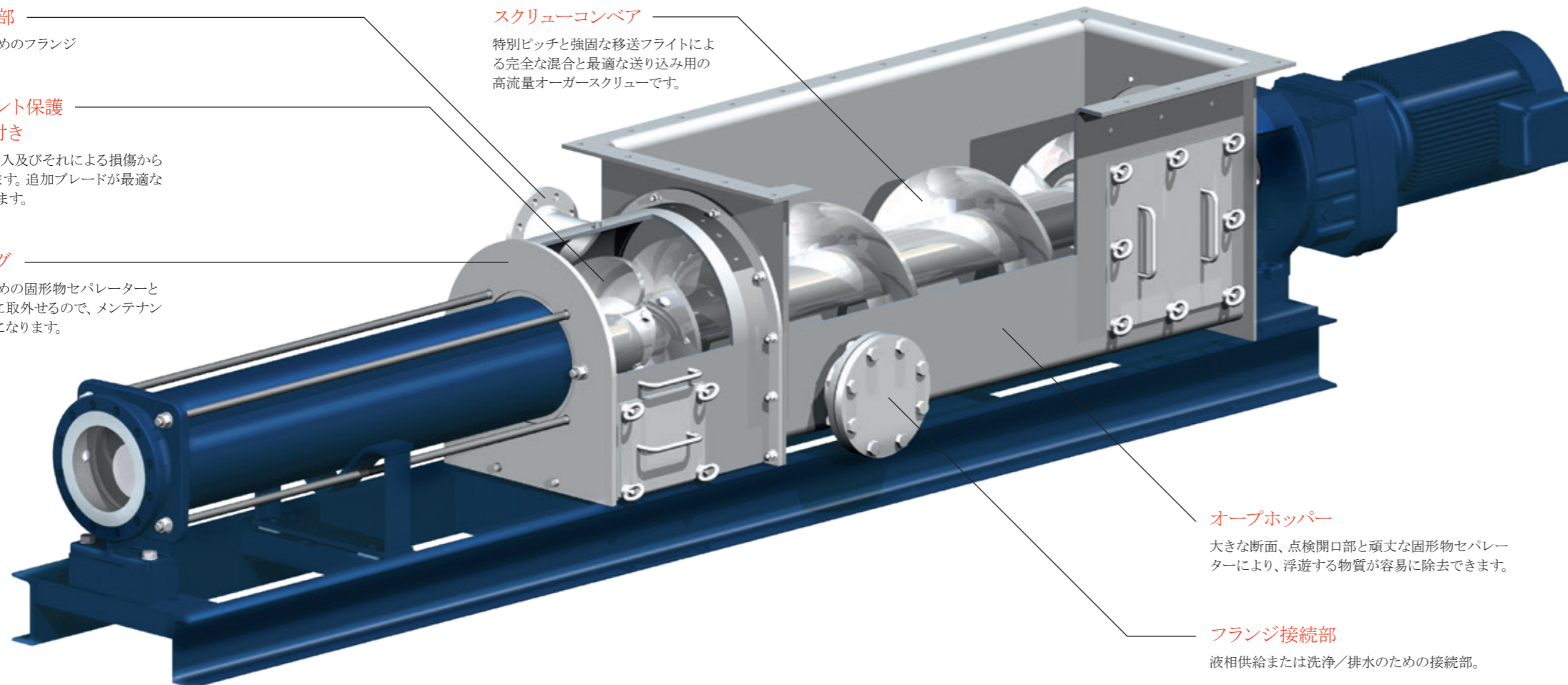

オープンホッパー

大きな断面、点検開口部と頑丈な固形物セパレーターにより、浮遊する物質が容易に除去できます。

フランジ接続部

液相供給または洗浄/排水のための接続部。

なぜ、SEEPEX BTEX ポンプか？

特性と利点

- 厳しい用途向けの頑丈な部品構成
- 大きな断面
- 固形異物は特別ホッパーデザイン内で分離される
- 大型点検口から分離された固形物を簡単に除去できる

- 高容量のオーガーが固形物と液体の発酵製品の完全な混合を促進する
- 取外し可能な圧縮ハウジングが迅速かつ容易なメンテナンスを保証する

主な性能

- 流量: 20-80 m³/h
- 圧力: 最大8 bar



当社は、ドイツバイオガス協会及び英国ADBA (嫌気性消化&バイオガス協会) のメンバーです。

SEEPEX.
ALL THINGS FLOW

日本シーペックス株式会社
www.seepex.com